

# Ο πολυμήχανος Οδυσσέας

## Εισαγωγή

- **Επίπεδο:** B1
- **Δεξιότητες:** Κατανόηση γραπτού λόγου, παραγωγή προφορικού λόγου
- **Θέμα(τα):** Λεξιλόγιο

## Ο γρίφος

- **Λέξεις-κλειδιά**

Οι μαθητές βρίσκουν τις λέξεις στο κρυπτόλεξο και μετά την κρυμμένη ερώτηση. Η απάντηση στην ερώτηση τους οδηγεί στο επόμενο βήμα.

- **Εργαλειοθήκη**

— Φύλλο εργασίας (κρυπτόλεξο)

- **Περιγραφή του γρίφου**

Οι μαθητές βρίσκουν και σημειώνουν πάνω στο κρυπτόλεξο τις λέξεις που βρίσκονται κάτω από αυτό. Στη συνέχεια, σημειώνουν την κρυμμένη ερώτηση και βρίσκουν την απάντηση, την οποία χρησιμοποιούν για να προχωρήσουν.



# Ο πολυμήχανος Οδυσσέας

Π Ε Ο Ο Ι Ο Σ Η Τ Α Κ Ε Δ Ο Α  
Ν Ο Π Β Λ Α Σ Ι Λ Ν Υ Ι Α Μ Π  
Α Σ Α Ι Χ Υ Κ Ο Σ Ε Κ Σ Ω Η Ε  
Ι Σ Π Α Σ Ι Μ Μ Σ Μ Λ Ι Ι Ρ Ρ  
Ο Τ Ρ Η Ν Τ Ο Π Τ Ο Ω Δ Χ Ο Ι  
Ρ Α Β Τ Ν Η Ρ Ε Ο Ι Π Ψ Ψ Σ Π  
Τ Λ Ι Ψ Γ Ε Θ Ο Θ Σ Ε Χ Β Ι Ε  
Τ Α Ξ Ι Δ Ι Λ Α Φ Ζ Σ Α Υ Ν Τ  
Α Ι Ε Σ Σ Υ Δ Ο Ρ Η Σ Σ Μ Σ Ε  
Χ Π Υ Σ Φ Ε Ρ Ρ Π Ι Η Ο Χ Ο Ι  
Q Ω J N O S K G Λ Η Σ Τ Γ Κ Ε  
Υ Ρ Ζ Υ Ο Ρ Τ Ι Υ Q D S Υ L Σ  
C I D Σ Ο Ν Α Χ Η Μ Υ Λ Ο Π S  
Κ Ε Α Ι Ε Σ Υ Ν Τ Ρ Ο Φ Ο Ι Υ  
D Σ Τ Η Λ Ε Μ Α Χ Ο Σ W F E G

ΑΘΗΝΑ

ΑΝΕΜΟΙ

ΒΑΣΙΛΙΑΣ

ΔΕΚΑ

ΕΠΙΣΤΡΟΦΗ

ΘΕΟΙ

ΚΥΚΛΩΠΕΣ

ΟΔΥΣΣΕΙΑ

ΟΛΥΜΠΟΣ

ΟΜΗΡΟΣ

ΠΕΡΙΠΕΤΕΙΕΣ

ΠΗΝΕΛΟΠΗ

ΠΟΛΥΜΗΧΑΝΟΣ

ΣΥΝΤΡΟΦΟΙ

ΤΑΛΑΙΠΩΡΙΕΣ

ΤΑΞΙΔΙ

ΤΗΛΕΜΑΧΟΣ

ΤΡΟΙΑ



# Ο πολυμήχανος Οδυσσέας

-----  
 -----;

Απάντηση:

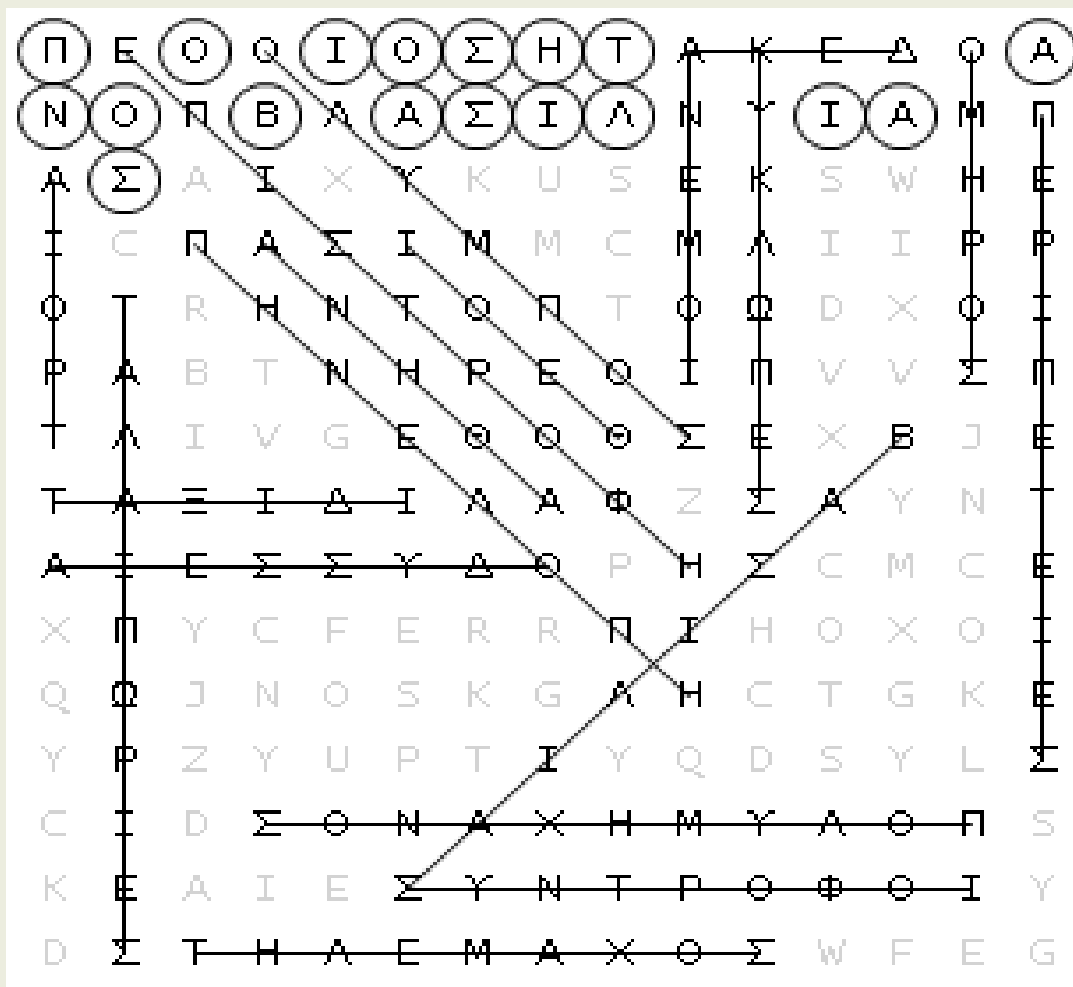

# Ο πολυμήχανος Οδυσσέας

ΛΥΣΗ:

Η κρυμμένη ερώτηση είναι η παρακάτω: Ποιος ήταν ο βασιλιάς;

Απάντηση: Οδυσσέας

Οι μαθητές στη συνέχεια ψάχνουν να βρουν αντικείμενα που σχετίζονται με την απάντηση στον χώρο τους. Για παράδειγμα, ο εκπαιδευτικός έχει τοποθετήσει κάποιο σχετικό βιβλίο (π.χ. Οδύσσεια του Ομήρου, την “Ιθάκη” του Καβάφη) στο δωμάτιο. Οι μαθητές ψάχνοντας τις σελίδες του, βρίσκουν το κρυμμένο μήνυμα.

## Βοήθεια

Σε περίπτωση που οι μαθητές αδυνατούν να προχωρήσουν, ο εκπαιδευτικός/game master μπορεί να τους ενθαρρύνει να αναζητήσουν πληροφορίες στο διαδίκτυο. Επίσης, αφού βρουν την απάντηση στην κρυμμένη ερώτηση, μπορεί να τους ρωτήσει “Βλέπετε κάτι γύρω που σχετίζεται με την απάντηση της ερώτησης;”.

## Περισσότερες πληροφορίες

## Πιθανοί περιορισμοί

Το φυλλάδιο πρέπει να είναι ευανάγνωστο για να μπορούν να ανταποκριθούν και οι μαθητές με προβλήματα όρασης.

## Αναφορές

<https://puzzlemaker.discoveryeducation.com/word-search>

